

Satelliten-Kühlgerät

Zum Anschluss an eine externe Kälteanlage



Stromaufnahme 230 V / 50 Hz, 0,15 A

Verdampfer 1,8 m²

Verdampferlüfter 20 W (optional +20 W, verstärkte Version)

E-Ventil 0,7 kW

Thermostat LAE AT1-5 schaltet das Magnetventil

Tauwasserverdunstung mit Regelschalter und Lüfter (optional)

Anschluss für Kältemittel R134a, optional R404A

Schraderventil 7/16" x 6 mm

Kältesystem mit Schutzfüllung Stickstoff

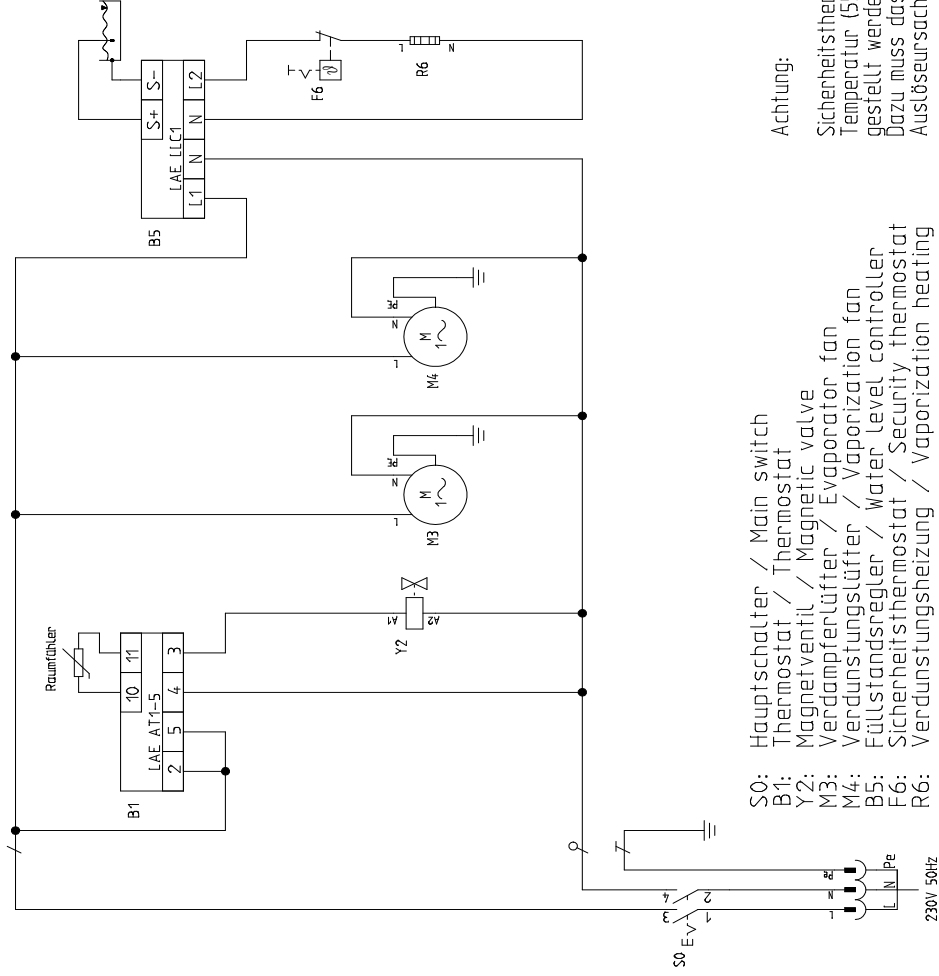

- S0: Hauptschalter / Main switch
- B1: Thermostat / Thermostat
- Y2: Magnetventil / Magnetic valve
- M3: Verdampflüfter / Evaporator fan
- M4: Verdunstungslüfter / Vaporization fan
- B5: Füllstandsregler / Water level controller
- F6: Sicherheitsthermostat / Security thermostat
- R6: Verdunstungsheizung / Vaporization heating

Achtung:

Sicherheitsthermostat F6 löst bei Überschreiten der zulässigen Temperatur (55°C) aus und darf nur vom Fachmann wieder zurück gestellt werden.
 Dazu muss das Gerät allpolig vom Netz getrennt sein, und die Auslösesache muss geklärt sein.